

용량 (L)	Model	Color	Door (도어)	Remark
138	BMS138RS	메탈실버	2도어	일반 / 직냉식
	HRF-BM138WHY	화이트		
168	BMS168RS	메탈실버	2도어	일반 / 직냉식
	BMS168RW	화이트		
157	BMS161BE	다크실버	2도어	콤비 / 직냉식
	HP161BB	블랙		
251	HRF-BM251SHY	다크실버	2도어	인버터간냉식 / 1등급
	BMS251RW	화이트		
200	BMS200RT	크림 (아이보리)	2도어	레트로 / 인버터 간냉식
262	HRF-CN262DRS	다크실버	2도어	콤비 / 직냉식
312	BMS320RS	메탈실버	2도어	콤비 / 인버터 간냉식 / 1등급
	BMS320RW	화이트		
474	BMS474RS	메탈실버	4도어	듀얼 인버터 간냉식

● 46L (4종) / 86L (4종) / 92L (4종) / 117L (3종) 의 경우 개별 요청 부탁드립니다.

## ◆ BMS138 Series: 138L 2Door 2종

### SPEC

전체 용량	138 L
냉장 용량	98 L
냉동 용량	40 L
제품 중량	33 KG
제품 크기	474(가로) X 498(세로) X 1282(높이) mm
등급	3



### 특징

용량 (L)	모델명	COLOR	DOOR	비고
138	BMS138RS	메탈실버	2도어	일반 / 직냉식
	HRF-BM138WHY	화이트		

**에너지 효율 3등급 / 저소음 / 최고급 메탈 소재**

**강화 유리 선반 / 7단계 온도 조절 / 신선 야채실 / 직냉식**

## ◆ BMS168 Series: 168L 2Door 2종

### SPEC

전체 용량	168 L
냉장 용량	128 L
냉동 용량	48 L
제품 중량	36 KG
제품 크기	474(가로) X 498(세로) X 1482(높이) mm
등급	3

### 특징

용량 (L)	모델명	COLOR	DOOR	비고
168	BMS168RS	메탈실버	2도어	일반 / 직냉식
	BMS168RW	화이트		



에너지 효율 3등급 / 저소음 / 최고급 메탈 소재

강화 유리 선반 / 7단계 온도 조절 / 신선 야채실 / 직냉식

◆ BMS161 Series: 157L 2Door 1종

SPEC

전체 용량	157 L
냉장 용량	109 L
냉동 용량	48 L
제품 중량	36 KG
제품 크기	474(가로) X 495(세로) X 1440(높이) mm
등급	3

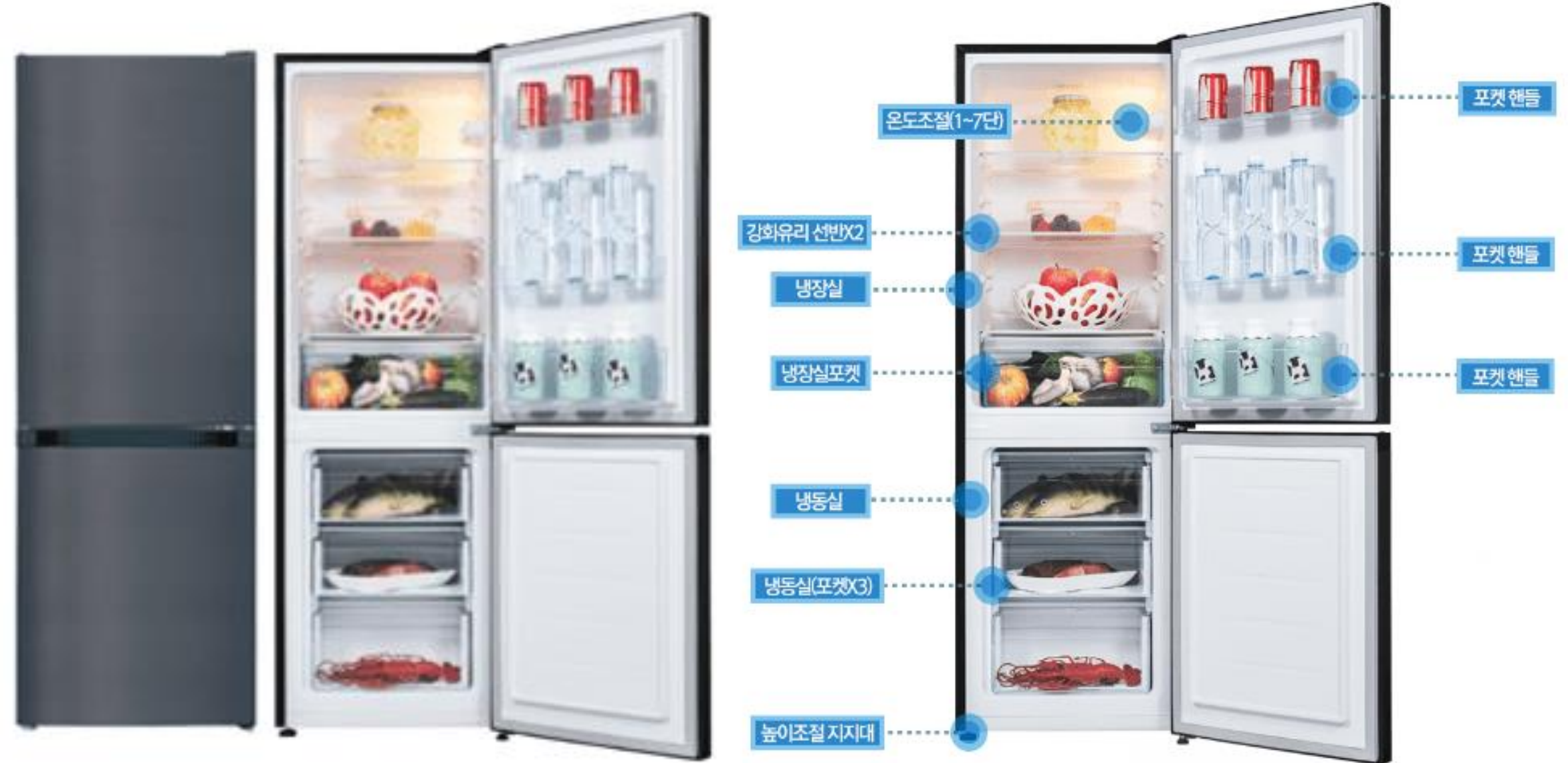

특징

용량 (L)	모델명	COLOR	DOOR	비고
157	BMS161BE	다크실버	2도어	콤비 / 직냉식

에너지 효율 3등급 / 저소음 / 최고급 메탈 소재

강화 유리 선반 / 7단계 온도 조절 / 신선 야채실 / 직냉식

스마트 프로스트 기술 적용 / 상냉장 - 하냉동 공간 설계

◆ HP161 Series: 157L 2Door 1종

SPEC

전체 용량	157 L
냉장 용량	109 L
냉동 용량	48 L
제품 중량	36 KG
제품 크기	474(가로) X 495(세로) X 1440(높이) mm
등급	3

특징

용량 (L)	모델명	COLOR	DOOR	비고
157	HP161BB	블랙	2도어	콤비 / 직냉식

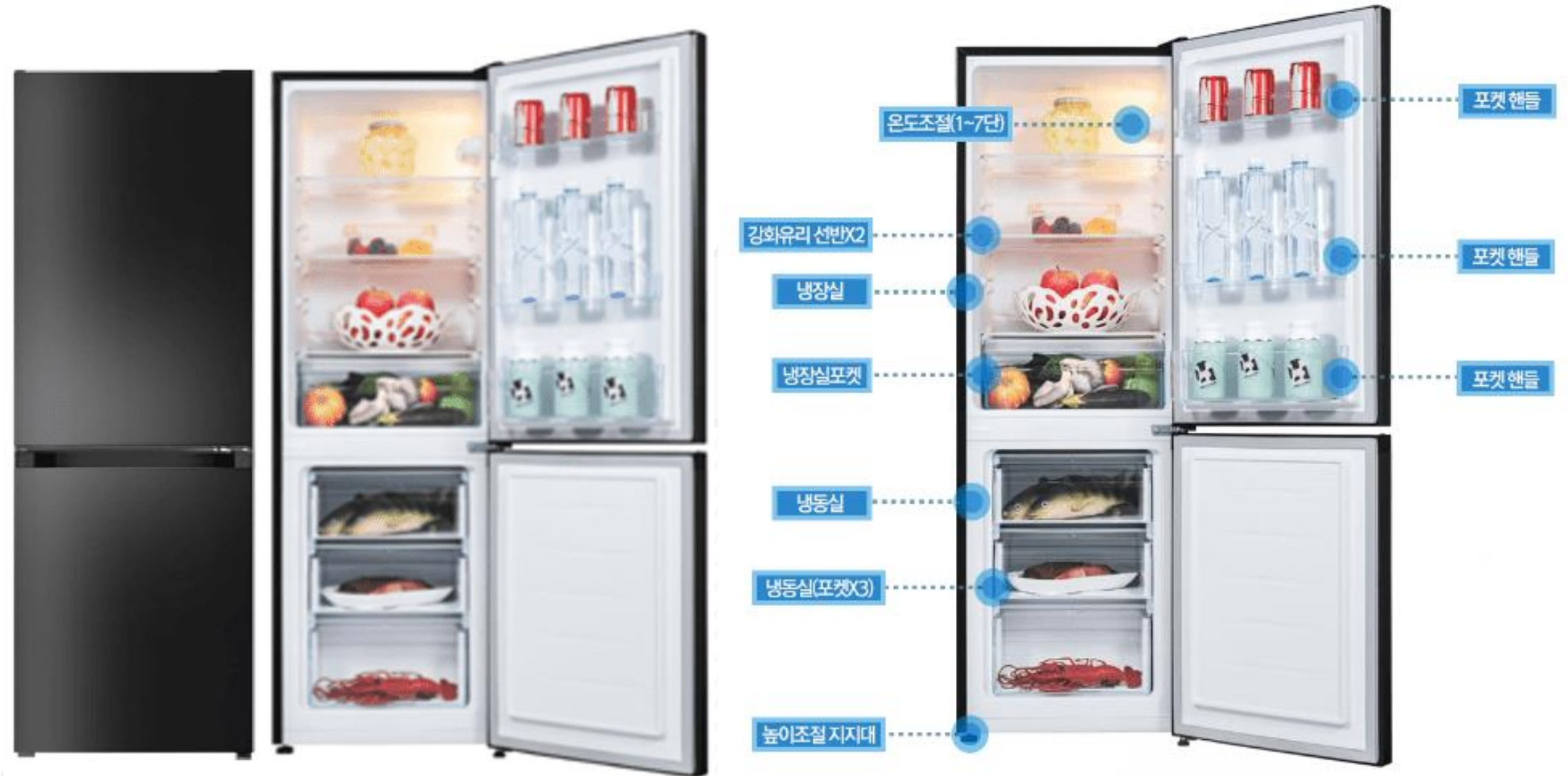

에너지 효율 3등급 / 저소음 / 최고급 메탈 소재

강화 유리 선반 / 7단계 온도 조절 / 신선 야채실 / 직냉식

스마트 프로스트 기술 적용 / 상냉장 - 하냉동 공간 설계

## ◆ BMS251 Series: 251L 2Door 2종

### SPEC

전체 용량	251 L
냉장 용량	198 L
냉동 용량	53 L
제품 중량	56 KG
제품 크기	545(가로) X 590(세로) X 1700(높이) mm
등급	1

### 특징

용량 (L)	모델명	COLOR	DOOR	비고
251	HRF-BM251SHY	다크실버	2도어	인버터간냉식 / 1등급
	BMS251RW	화이트		



에너지 효율 1등급 / 저소음 / 최고급 메탈 소재

강화 유리 선반 / 7단계 온도 조절 / 신선 야채실 / 인버터간냉식

멀티 쿨링 제어 방식 (냉장실, 냉동실) / 상냉장 - 하냉동 공간 설계

## ◆ BMS200 Series: 200L 2Door 1종

### SPEC

전체 용량	200 L
냉장 용량	147 L
냉동 용량	53 L
제품 중량	45 KG
제품 크기	540(가로) X 668(세로) X 1530(높이) mm
등급	3

### 특징

용량 (L)	모델명	COLOR	DOOR	비고
200	BMS200RT	크림 (아이보리)	2도어	레트로 / 인버터 간냉식



에너지 효율 3등급 / 저소음 / 최고급 메탈 소재

강화 유리 선반 / 심플하고 효율적인 공간 활용 / 슬라이드 케이스 야채 보관실

고급스런 크롬 핸들 / 현재적 감성의 레트로 / 인버터 간냉식

◆ BMS262 Series: 262L 2Door 2종

SPEC

전체 용량	262 L
냉장 용량	187 L
냉동 용량	75 L
제품 중량	62 KG
제품 크기	540(가로) X 550(세로) X 1760(높이) mm
등급	3

특징

용량 (L)	모델명	COLOR	DOOR	비고
262	HRF-CN262DRS	다크실버	2도어	콤비 / 직냉식



에너지 효율 2등급 / 저소음 / 최고급 메탈 소재 / 직냉식

강화 유리 선반 / 심플하고 효율적인 공간 활용 / 야채 보관실

스마트 프로스트 기술을 적용한 “준” 간냉식 방식



## ◆ BMS320 Series: 312L 2Door 2종

### SPEC

전체 용량	312 L
냉장 용량	223 L
냉동 용량	94 L
제품 중량	62 KG
제품 크기	595(가로) X 635(세로) X 1855(높이) mm
등급	1

### 특징

용량 (L)	모델명	COLOR	DOOR	비고
312	BMS320RS	다크실버	2도어	콤비 / 인버터 간냉식 / 1등급
	BMS320RW	화이트		



에너지 효율 1등급 / 저소음 / 최고급 메탈 소재 / 스테인레스

강화 유리 선반 / 습도 조절 야채실 / 야채 보관실 / 탈착형 보관함

어두운 곳에서 내부를 비춰주는 LED 램프 설치 / 인버터 간냉식

◆ BMS474 Series: 474L 2Door 2종

SPEC

전체 용량	474 L
냉장 용량	320 L
냉동 용량	154 L
제품 중량	94 KG
제품 크기	785(가로) X 716(세로) X 1810(높이) mm
등급	4

특징

용량 (L)	모델명	COLOR	DOOR	비고
474	BMS474RS	다크실버	4 도어	듀얼 인버터 간냉식



에너지 효율 4 등급 / 저소음 / 최고급 메탈 소재 / 인버터 간냉식 / 스테인레스

트리플 독립냉각 / 듀얼 인버터 멀티 냉각 방식 / 전자식 터치 컨트롤

맞춤 보관실 (냉장, 냉동 온도 설정 가능) / 대형LED조명 **LECO PLUS SYSTEM** : 살균, 정화, 냄새제거, 신선도유지

# NizAnn

3kg 삶는 세탁기

## 매일 매일 삶아서 빨래 하세요!

매일 빨래가 필요한 아기옷, 속옷, 운동복,  
이제 삶은 표백 세탁이 가능합니다.



### | 고온 삶음 세탁 |

미니 삶는 세탁기는 60°C와 80°C의 원하는 온도로 설정할 수 있으며  
빨랫감을 푹푹 삶아 깨끗하고 깔끔합니다.  
또한, 삶은 빨래로 원래 옷이 가진 보송보송한 느낌을 되찾아 줍니다.



### | 99.9% 살균 세탁 |

옷은 외부 환경에 쉽게 노출되어 바이러스나 세균 오염의 위험성이 있습니다.  
NIZZAN의 미니 삶는 세탁기는 옷에 묻은 각종 유해균을 99.9% 살균하여  
아기 옷이나 속옷 등을 삶는 세탁만으로 보호할 수 있습니다.



※이미지는 실제와 차이가 있을 수 있습니다.

E 일렉 홈 H

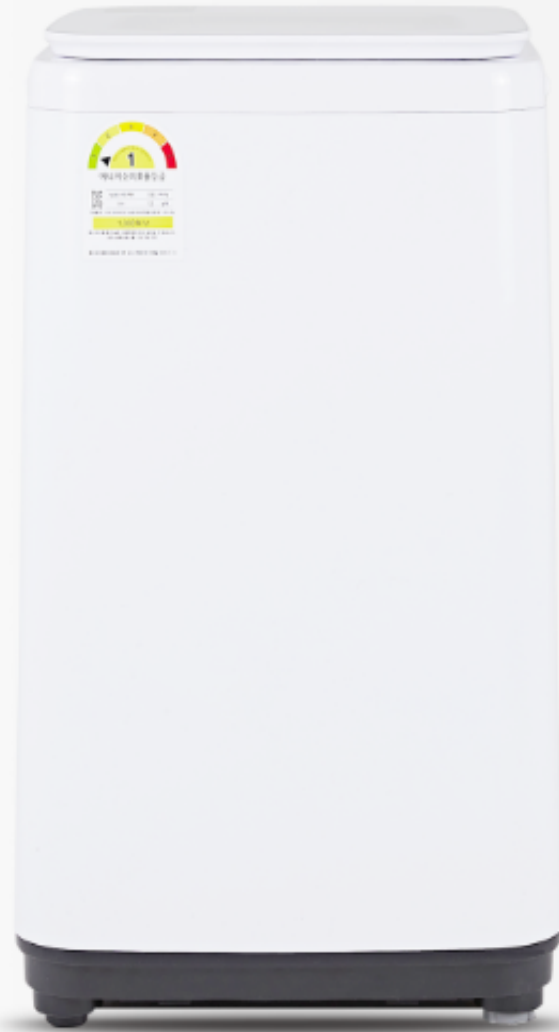

# NizAnn

삶는 세탁기 (GNIZ-W3)

### Capacity

세탁용량 (kg)	3kg
크기 (mm)	415W x 710H x 445D
소비전력 (W)	세탁 200W / 삶음 1500W

### Design

컬러	화이트
Door	투명강화유리 슬라이딩 도어
세탁조 / 필세이터	스테인레스
필터	크린필터

### Course & Spec

세탁코스	10가지 다양한 세탁코스
세탁 물높이	6 수위 레벨
조작방식	전자식
높낮이 조정발	0
온도	60℃ & 80℃ (고온 삶음세탁)

전기용품 및 생활용품 안전관리법에 의한 표시

 HU071858-20017F  
R-R-1Co-ILW-300BHP

## 기존 세탁기와 함께 사용할 수 있는 추가 구성품

하나의 수도에 기존에 사용 하시던 대형 세탁기와 3kg 미니 세탁기를 동시에 연결하여 사용하실 수 있습니다.



급수형 T밸브



Y자형 배수관

### 급수형 T밸브

- 기존에 사용 중인 세탁기와 함께 사용 하시려면, 급수형 T 밸브를 사용 하세요.
- 반드시 냉수 수도꼭지에 연결하여 사용 하세요.

### Y자형 배수관

- 중앙 부분에 배수구 연결, 양쪽에 배수 호수를 한 곳씩 연결 해서 사용 하세요.
- 연결된 세탁기는 동시에 사용하지 않는 것이 좋습니다.

## 쉽고 간편한 8가지 세탁코스

옷감에 따라 더 섬세하게 모드를 선택할 수 있습니다.



### POINT 1 스마트워시 (간편세탁)

별도의 세탁모드 설정없이  
빠르고 간편하게 세탁을 할 수 있습니다.



### POINT 3 매직 필터로 깨끗하게

세탁 시 발생하는 빨래 먼지를  
손쉽게 제거하여 청결하여  
사용 가능 합니다.



### POINT 2 스테인레스 스틸 버킷

세탁조 내부의 위생적인 세탁이 가능 합니다.

### POINT 4 슬라이딩 스톱퍼 기능 반투명 강화 유리 커버

세탁기 뚜껑이 천천히 닫혀  
안전하게 사용할 수 있습니다.



<p><b>표준</b> 일반적인 세탁물 (물 높이 자동조절)</p>	<p><b>급속</b> 소량의 세탁물 짧은 시간 세탁 (물 높이 선택 가능)</p>	<p><b>이불</b> 오염도가 심한 크든 이류의 세탁 (강력한 세탁 필요)</p>	<p><b>탈수</b> 세탁물의 세탁 없이 탈수만 진행</p>
<p><b>볼림</b> 피근 때 제거를 위해 볼림이 필요</p>	<p><b>행굼</b> 세탁물의 세제를 헹글 때</p>	<p><b>울/섬세</b> 변형되기 쉬운 섬세한 의류를 세탁 (속옷을 소재)</p>	<p><b>통세척</b> 통세척이 필요한 경우 사용하는 코스</p>

# 세탁기 - 10Kg 통돌이 세탁기



모델명	HMW-10W
색상	화이트
용량	10 Kg (세탁조 용적 65L)
제품사이즈	550*582*940 mm(W*D*H)
포장사이즈	626*641*1020 mm(W*D*H)
제품무게	37kg
코스	8가지 코스
소비전력	220V~, 60Hz / 525W
제조사	Changhong Meiling Co.,Ltd
안전인증번호	JU071242-220001
전자파등록필증	R-R-OPC-MB100K700APVGX
에너지효율등급	3
서비스센터	1522-2544



# Our Products (TV - HD 32")

모델	PANG32H	
제품 크기	735*434*72 mm (스탠드 미포함) - 가로*세로*깊이	
박스 크기	800*495*105 mm	
무게	3.5 KG (스탠드 포함)	
소비전력	55 W	
사용전압	100-240V / 50-60Hz	
에너지효율	1 등급 (대기전력 0.5 W 이하)	
액세서리	리모컨 (+건전지), 매뉴얼, 스탠드 (+스크류)	
입출력단자	TV안테나 입력	1개
	HDMI 입력 [1.4]	2개 ( 1 : ARC / 1,2 : CEC )
	AV Input (Video,L/R)	1개
	USB	1개
	Earphone / Line Out	1개
	Optical (디지털오디오)	1개
베사홀규격	100 X 100 (나사 M4)	
벽걸이	32" 고정형 (기본)	
메인칩셋	MT3553	MSTAR 칩셋 적용
패널종류 / 백라이트	VA / D-LED	
해상도	HD	1366 X 768
화면모드	절전 (기본값) / 사용자 / 선명한 / 표준	
주요 기능 및 특징점	스피커 20W / 무상보증 A등급 패널 / 화면조정 : 표준, 따뜻한, 차가운	
	USB 지원 가능 / 최적화 메인보드 / 피아노 블랙	

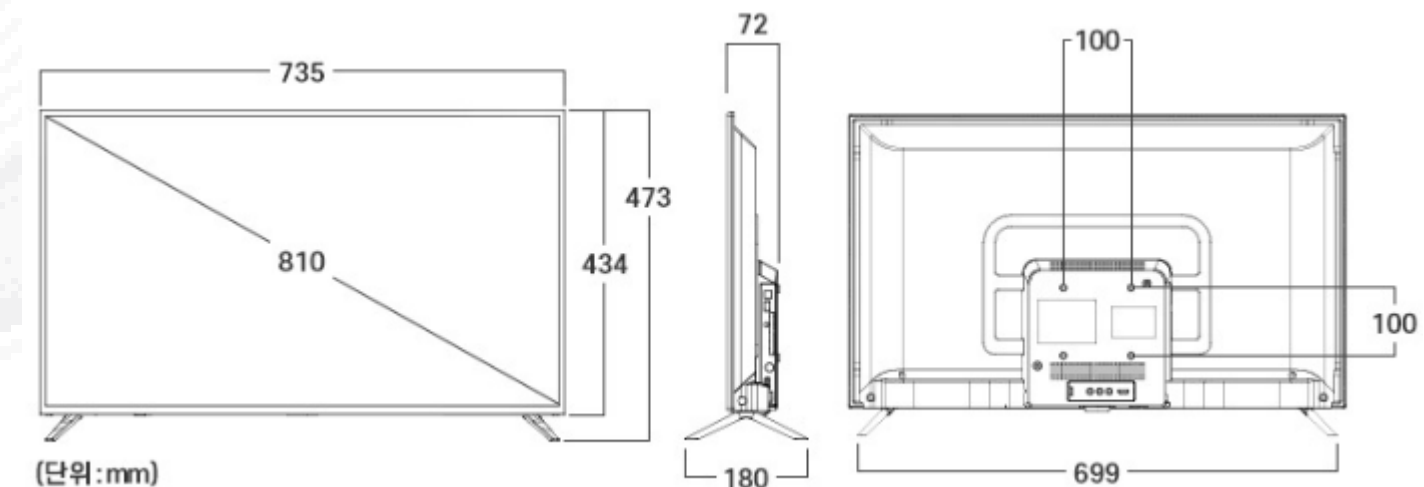

# Our Products (TV – FHD 40")

모델	MX40F	
제품 크기	905*512*75 mm (스탠드 미포함) - 가로*세로*깊이	
박스 크기	997*577*126 mm	
무게	5.4 KG (스탠드 포함)	
소비전력	44 W	
사용전압	100-240V / 50-60Hz	
에너지효율	1 등급 (대기전력 0.5 W 이하)	
액세서리	리모컨 (+건전지), 매뉴얼, 스탠드 (+스크류)	
입출력단자	TV안테나 입력	1개
	HDMI 입력 [1.4]	2개 ( 1 : ARC / 1,2 : CEC )
	AV Input (Video,L/R)	1개
	USB	1개
	Earphone / Line Out	1개
	Optical (디지털오디오)	1개
베사홀규격	200 X 200 (나사 M6)	
벽걸이	40" 고정형 (기본)	
메인칩셋	MT3553	MSTAR 칩셋 적용
패널종류 / 백라이트	VA / D-LED	
해상도	FHD	1920 X 1080
화면모드	절전 (기본값) / 사용자 / 선명한 / 표준	
주요 기능 및 특징점	스피커 20W / 무상보증 A등급 패널 / 화면조정 : 표준, 따뜻한, 차가운	
	USB 지원 가능 / 최적화 메인보드 / 피아노 블랙	

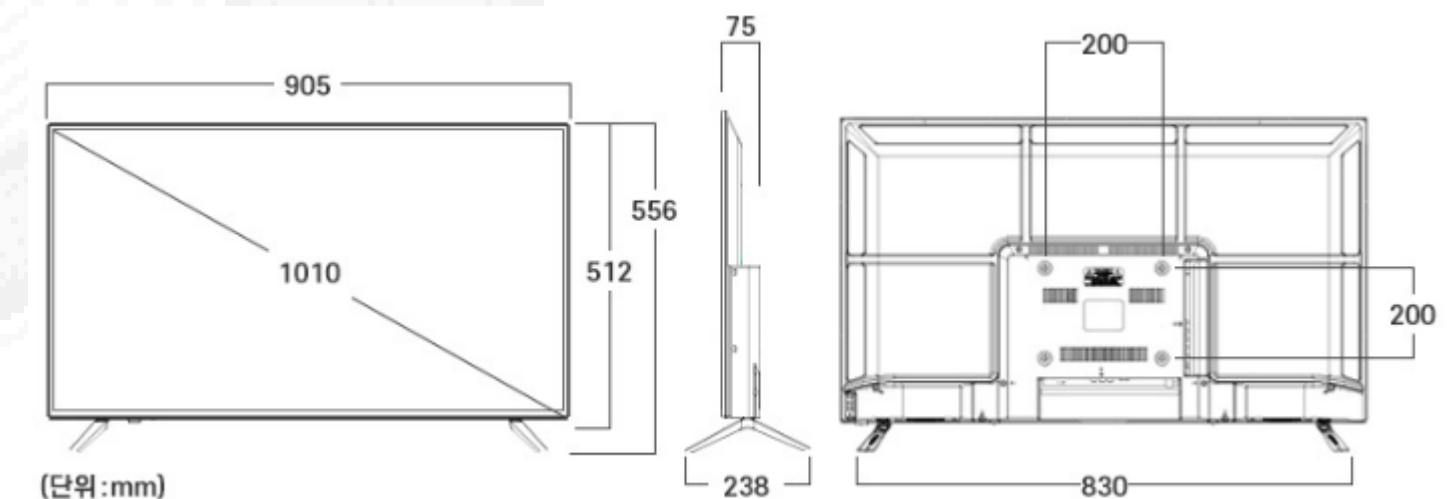



# Our Products (TV – FHD 43")

모델	MX43F	
제품 크기	966*562*72 mm (스탠드 미포함) - 가로*세로*깊이	
박스 크기	1080*650*119 mm	
무게	6.97 KG (스탠드 포함)	
소비전력	40 W	
사용전압	100-240V / 50-60Hz	
에너지효율	1 등급 (대기전력 0.5 W 이하)	
액세서리	리모컨 (+건전지), 매뉴얼, 스탠드 (+스크류)	
입출력단자	TV안테나 입력	1개
	HDMI 입력 [1.4]	2개 ( 1 : ARC / 1,2 : CEC )
	AV Input (Video,L/R)	1개
	USB	1개
	Earphone / Line Out	1개
	Optical (디지털오디오)	1개
베사홀규격	400 X 200 (나사 M6)	
벽걸이	40" 고정형 (기본)	
메인칩셋	MT3553	MSTAR 칩셋 적용
패널종류 / 백라이트	IPS / LG	LG Display
해상도	FHD	1920 X 1080
화면모드	절전 (기본값) / 사용자 / 선명한 / 표준	
주요 기능 및 특징	스피커 20W / 무상보증 A등급 패널 / 화면조정 : 표준, 따뜻한, 차가운	
	USB 지원 가능 / 최적화 메인보드 / 피아노 블랙	

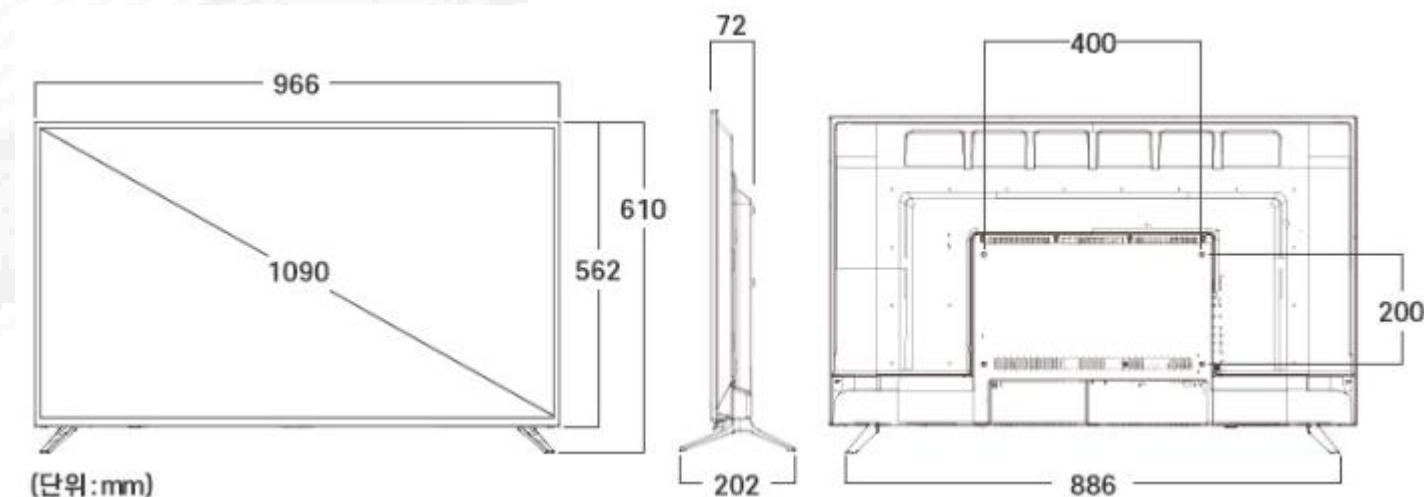

# Our Products (TV – UHD 50")

모델	UHD50L	
제품 크기	1090*652*70 mm (스탠드 미포함) - 가로*세로*깊이	
박스 크기	1230*755*118 mm	
무게	8.9 KG (스탠드 포함)	
소비전력	130 W	
사용전압	100-240V / 50-60Hz	
에너지효율	4 등급 (대기전력 0.5 W 이하)	
액세서리	리모컨 (+건전지), 매뉴얼, 스탠드 (+스크류)	
입출력단자	TV안테나 입력	1개
	HDMI 입력 [1.4]	3개 ( 1 : ARC / 1,2,3 : CEC )
	AV Input (Video,L/R)	1개
	COMPONENT	1개
	USB	2개
	Earphone / Line Out	1개
	Optical (디지털오디오)	1개
베사홀규격	400 X 300 (나사 M6)	
벽걸이	50" 고정형 (기본)	
메인칩셋	MT3683	MSTAR 칩셋 적용
패널종류 / 백라이트	VA / D-LED	
해상도	UHD	3840 X 2160
화면모드	절전 (기본값) / 사용자 / 선명한 / 표준	
주요 기능 및 특징점	스피커 24W / 무상보증 A등급 패널 / 화면조정 : 표준, 따뜻한, 차가운	
	크로마서브샘플링 4:4:4 60Hz / HDR 10	
	USB 지원 가능 / 최적화 메인보드 / 피아노 블랙	

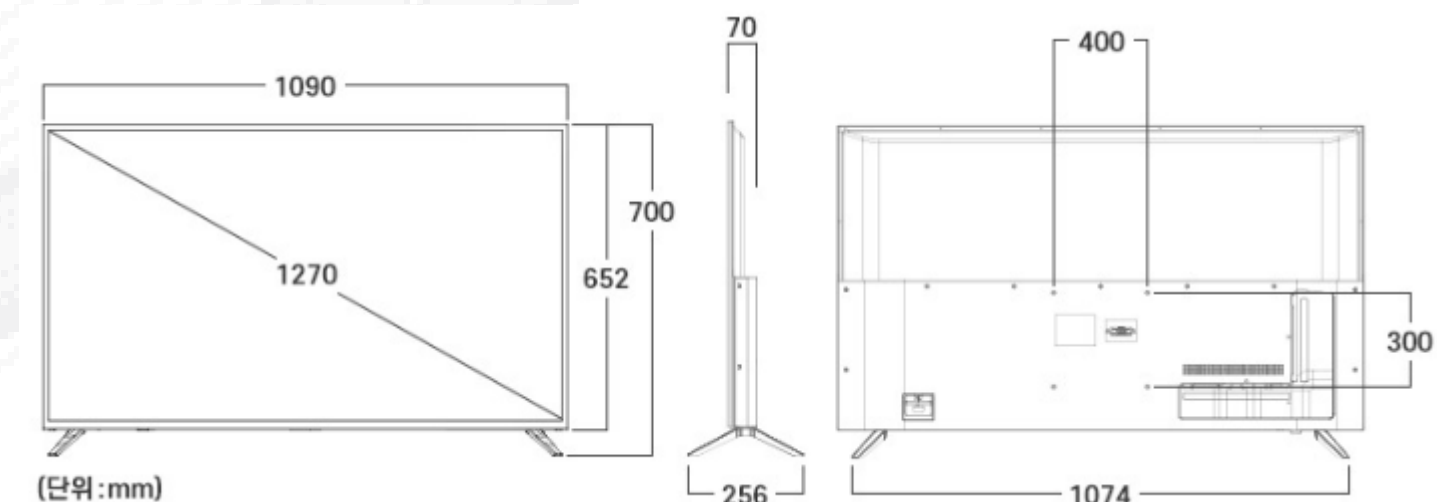
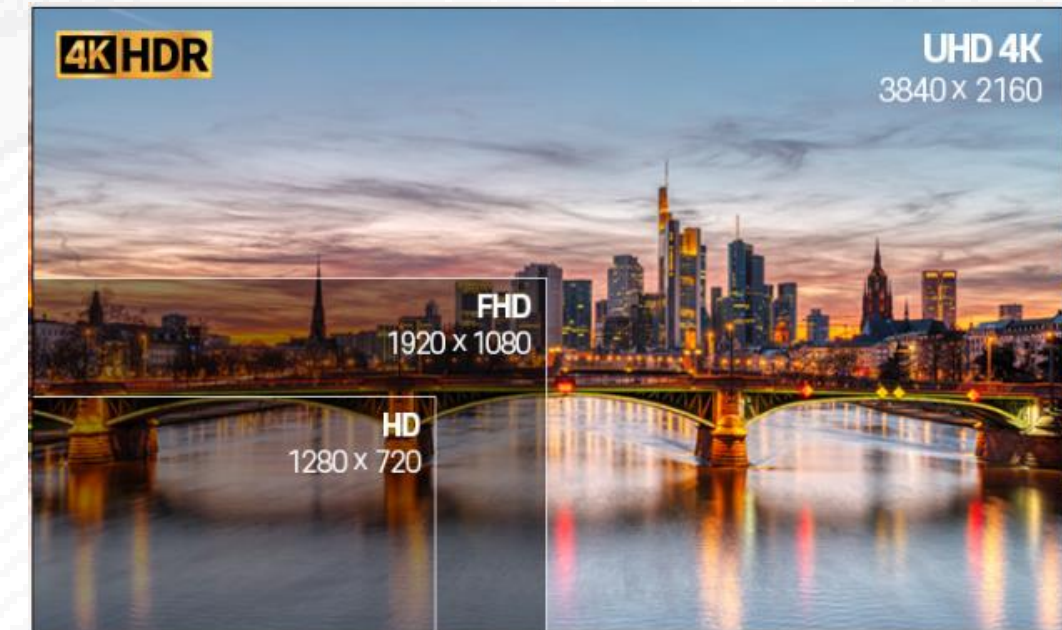

# Our Products (TV – UHD 55")

모델	UHD55L	
제품 크기	1230*705*76 mm (스탠드 미포함) - 가로*세로*깊이	
박스 크기	1340*830*120 mm	
무게	11.56 KG (스탠드 포함)	
소비전력	120 W	
사용전압	100-240V / 50-60Hz	
에너지효율	4 등급 (대기전력 0.5 W 이하)	
액세서리	리모컨 (+건전지), 매뉴얼, 스탠드 (+스크류)	
입출력단자	TV안테나 입력	1개
	HDMI 입력 [1.4]	3개 ( 1 : ARC / 1,2,3 : CEC )
	AV Input (Video,L/R)	1개
	COMPONENT	1개
	USB	2개
	Earphone / Line Out	1개
	Optical (디지털오디오)	1개
베사홀규격	400 X 300 (나사 M6)	
벽걸이	55" 고정형 (기본)	
메인칩셋	MT3683	MSTAR 칩셋 적용
패널종류 / 백라이트	VA / D-LED	
해상도	UHD	3840 X 2160
화면모드	절전 (기본값) / 사용자 / 선명한 / 표준	
주요 기능 및 특징점	스피커 24W / 무상보증 A등급 패널 / 화면조정 : 표준, 따뜻한, 차가운	
	크로마서브샘플링 4:4:4 60Hz / HDR 10	
	USB 지원 가능 / 최적화 메인보드 / 베젤리스 블랙	

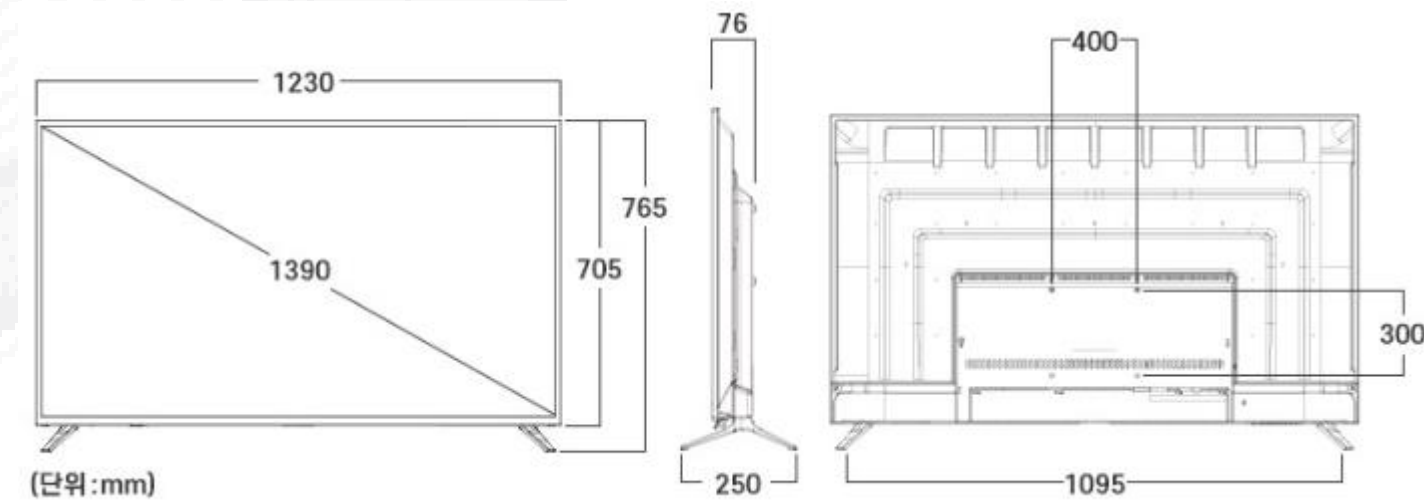

# Our Products (TV – UHD 65")

모델	UHD65L	
제품 크기	1446*835*69 mm (스탠드 미포함) - 가로*세로*깊이	
박스 크기	1588*938*152 mm	
무게	17.53 KG (스탠드 포함)	
소비전력	150 W	
사용전압	100-240V / 50-60Hz	
에너지효율	3 등급 (대기전력 0.5 W 이하)	
액세서리	리모컨 (+건전지), 매뉴얼, 스탠드 (+스크류)	
입출력단자	TV안테나 입력	1개
	HDMI 입력 [1.4]	3개 ( 1 : ARC / 1,2,3 : CEC )
	AV Input (Video,L/R)	1개
	COMPONENT	1개
	USB	2개
	Earphone / Line Out	1개
	Optical (디지털오디오)	1개
베사홀규격	300 X 200 (나사 M6)	
벽걸이	65" 고정형 (기본)	
메인칩셋	MT3683	MSTAR 칩셋 적용
패널종류 / 백라이트	IPS / LG	LG Display
해상도	UHD	3840 X 2160
화면모드	절전 (기본값) / 사용자 / 선명한 / 표준	
주요 기능 및 특징점	스피커 24W / 무상보증 A등급 패널 / 화면조정 : 표준, 따뜻한, 차가운	
	크로마서브샘플링 4:4:4 60Hz / HDR 10	
	USB 지원 가능 / 최적화 메인보드 / 베젤리스 실버	

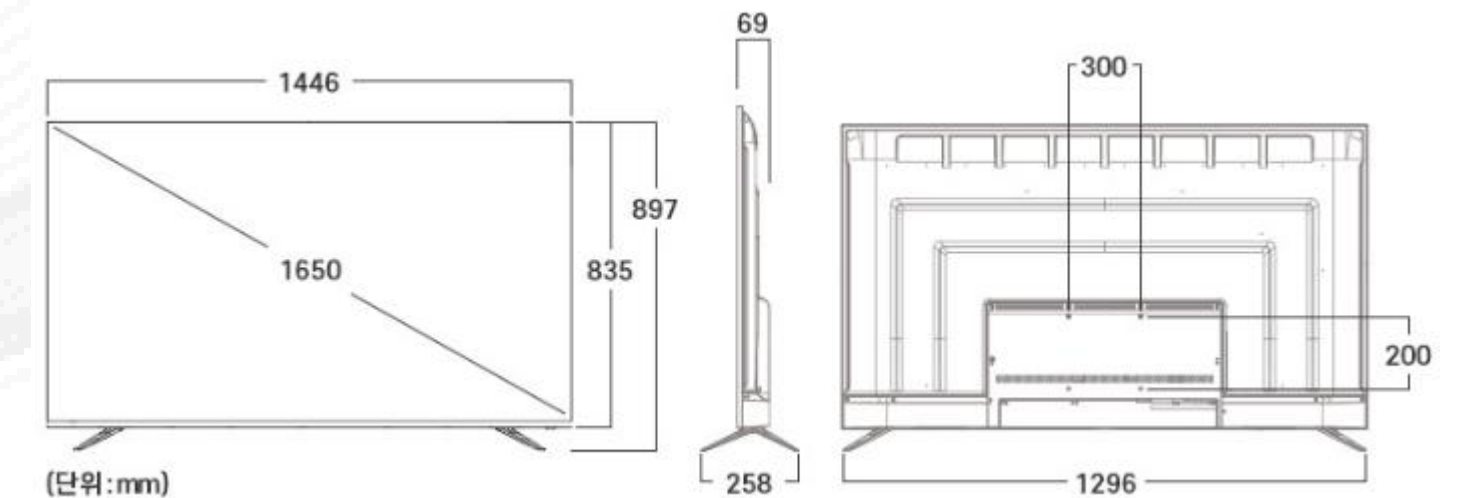

# TV - 안드로이드 11 / UHD 43" androidtv

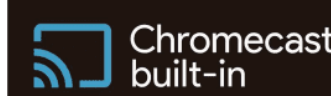

모델	<b>U43G7L</b>	
제품 크기	963*179*617 mm (스탠드 포함)	
	963*82*560 mm (스탠드 미포함)	
박스 크기	1085*135*655 mm	
무게	7.25 KG (스탠드 포함) / 6.8 KG (스탠드 미포함)	
소비전력	95 W	
사용전압	100-240V / 50-60Hz	
에너지효율	1 등급 (대기전력 0.5 W 이하)	
액세서리	리모콘(+건전지), 매뉴얼, 스탠드 (+스크류)	
입출력단자	TV 안테나 입력	1개
	HDMI 입력 [2.1]	3개 ( 1 : ARC / 1,2,3 : CEC )
	AV Input (Video,L/R)	1개
	USB	2개
	LAN	1개 (인터넷 유선)
	Wi-Fi (듀얼밴드 2.4GHz / 5GHz)	1개 (인터넷 무선)
	Optical (디지털오디오)	1개
	Earphone / Line Out	1개
베사홀규격	200 X 200 (나사 M6)	
벽걸이	GBG32-8	43" 전용 / 고정형
메인칩셋	MT9612	MSTAR 최신 칩셋 적용
안드로이드 OS	11 버전	현재 최신 버전
패널종류 / 백라이트	VA / D-LED	
해상도	UHD 4K	3840 X 2160
화면모드	절전 (기본값) / 사용자 / 표준 / 선명함 / 스포츠 / 영화 / 게임	
주요 기능 및 특징점	안드로이드 11.0 OS 탑재, Google 어시스턴트	
	TV 전용 Google Play Store	플레이 스토어 지원 - 3,000여개
	4K- 프라임비디오/넷플릭스/ 유튜브	4K 해상도 어플 지원
	WI-FI & LAN (유,무선 인터넷)	Wi-Di / HDR10 (자동 실행)
	블루투스 5.0 지원	다양한 기기 무선 연결
	리모컨 단축키로 즐기는 OTT 서비스	
	USB 4K 지원 가능 / 크롬캐스트 빌트인 (+ 스마트폰 연결)	

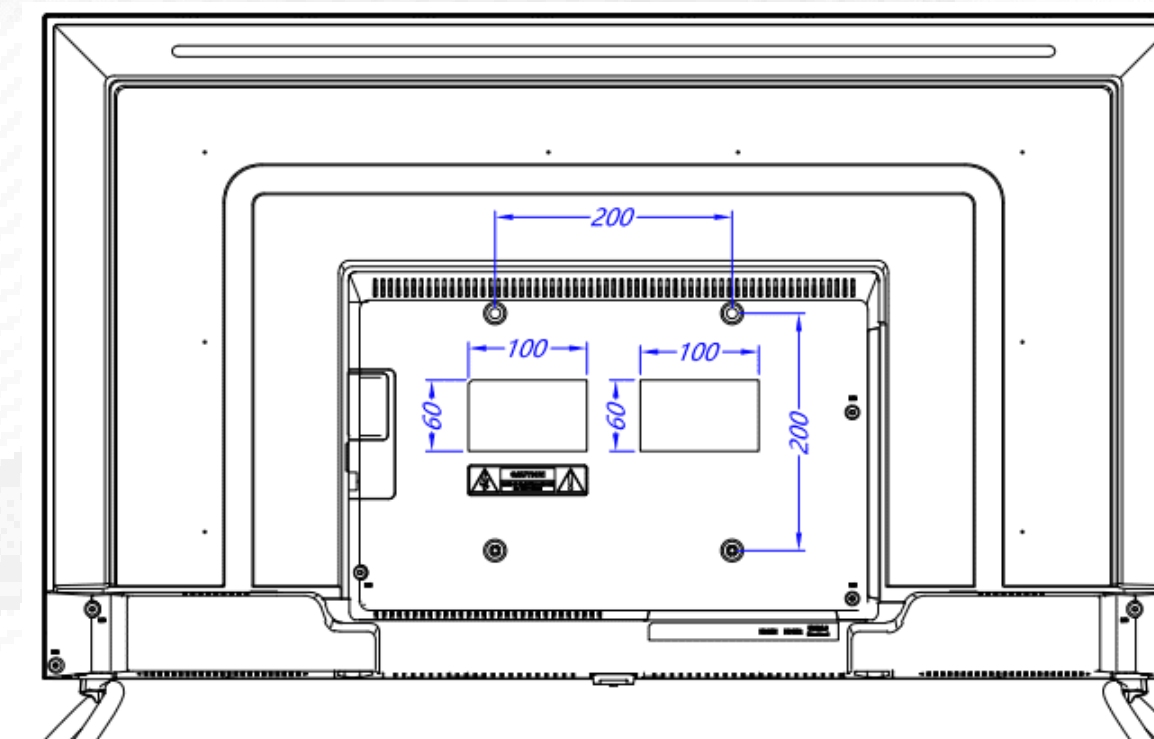

# TV - 안드로이드 11 / UHD 50" androidtv



모델	<b>U50G7L</b>	
제품 크기	1168*212.1*718.5 mm (스탠드 포함)	
	1168*90.6*651.9 mm (스탠드 미포함)	
박스 크기	1250*150*720 mm	
무게	12.6 KG (스탠드 포함) / 9.3 KG (스탠드 미포함)	
소비전력	130 W	
사용전압	100-240V / 50-60Hz	
에너지효율	1 등급 (대기전력 0.5 W 이하)	
액세서리	리모콘(+건전지), 매뉴얼, 스탠드 (+스크류)	
입출력단자	TV 안테나 입력	1개
	HDMI 입력 [2.1]	4개 ( 1 : ARC / 1,2,3 : CEC )
	AV Input (Video,L/R)	1개
	USB	2개
	LAN	1개 (인터넷 유선)
	Wi-Fi (듀얼밴드 2.4GHz / 5GHz)	1개 (인터넷 무선)
	Optical (디지털오디오)	1개
	Earphone / Line Out	1개
베사홀규격	200 X 200 (나사 M6)	
벽걸이	GBG29-8	50",55",65" 공용 / 고정형
메인칩셋	MT9612	MSTAR 최신 칩셋 적용
안드로이드 OS	11 버전	현재 최신 버전
패널종류 / 백라이트	VA / D-LED	
해상도	UHD 4K	3840 X 2160
화면모드	절전 (기본값) / 사용자 / 표준 / 선명함 / 스포츠 / 영화 / 게임	
주요 기능 및 특징점	안드로이드 11.0 OS 탑재, Google 어시스턴트	
	TV 전용 Google Play Store	플레이 스토어 지원 - 3,000여개
	4K- 프라임비디오/넷플릭스/ 유튜브	4K 해상도 어플 지원
	WI-FI & LAN (유,무선 인터넷)	Wi-Di / HDR10 (자동 실행)
	블루투스 5.0 지원	다양한 기기 무선 연결
	리모컨 단축키로 즐기는 OTT 서비스	
	USB 4K 지원 가능 / 크롬캐스트 빌트인 (+ 스마트폰 연결)	

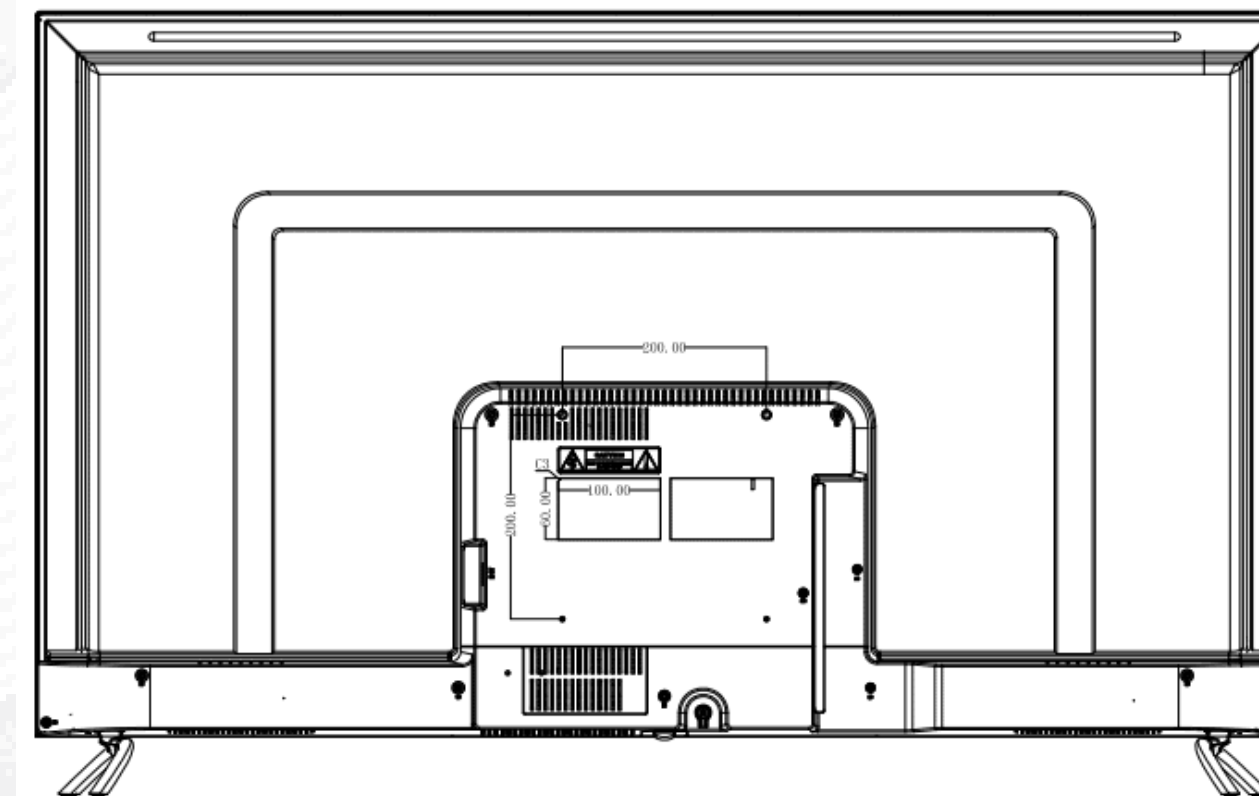

# TV - 안드로이드 11 / UHD 55" androidtv



모델	<b>U55G7L</b>	
제품 크기	1240.3*232.2*801.9 mm (스탠드 포함)	
	1240.3*71.6*756.9 mm (스탠드 미포함)	
박스 크기	1380*190*835 mm	
무게	14.4 KG (스탠드 포함) / 13.6 KG (스탠드 미포함)	
소비전력	150 W	
사용전압	100-240V / 50-60Hz	
에너지효율	1 등급 (대기전력 0.5 W 이하)	
액세서리	리모컨 (+건전지), 매뉴얼, 스탠드 (+스크류)	
입출력단자	TV 안테나 입력	1개
	HDMI 입력 [2.1]	4개 ( 1 : ARC / 1,2,3 : CEC )
	AV Input (Video,L/R)	1개
	USB	2개
	LAN	1개 (인터넷 유선)
	Wi-Fi (듀얼밴드 2.4GHz / 5GHz)	1개 (인터넷 무선)
	Optical (디지털오디오)	1개
	Earphone / Line Out	1개
베사홀규격	200 X 200 (나사 M6)	
벽걸이	GBG29-8	50",55",65" 공용 / 고정형
메인칩셋	MT9612	MSTAR 최신 칩셋 적용
안드로이드 OS	11 버전	현재 최신 버전
패널종류 / 백라이트	VA / D-LED	
해상도	UHD 4K	3840 X 2160
화면모드	절전 (기본값) / 사용자 / 표준 / 선명함 / 스포츠 / 영화 / 게임	
주요 기능 및 특징점	안드로이드 11.0 OS 탑재, Google 어시스턴트	
	TV 전용 Google Play Store	플레이 스토어 지원 - 3,000여개
	4K- 프라임비디오/넷플릭스/ 유튜브	4K 해상도 어플 지원
	WI-FI & LAN (유,무선 인터넷)	Wi-Di / HDR10 (자동 실행)
	블루투스 5.0 지원	다양한 기기 무선 연결
	리모컨 단축키로 즐기는 OTT 서비스	
	USB 4K 지원 가능 / 크롬캐스트 빌트인 (+ 스마트폰 연결)	

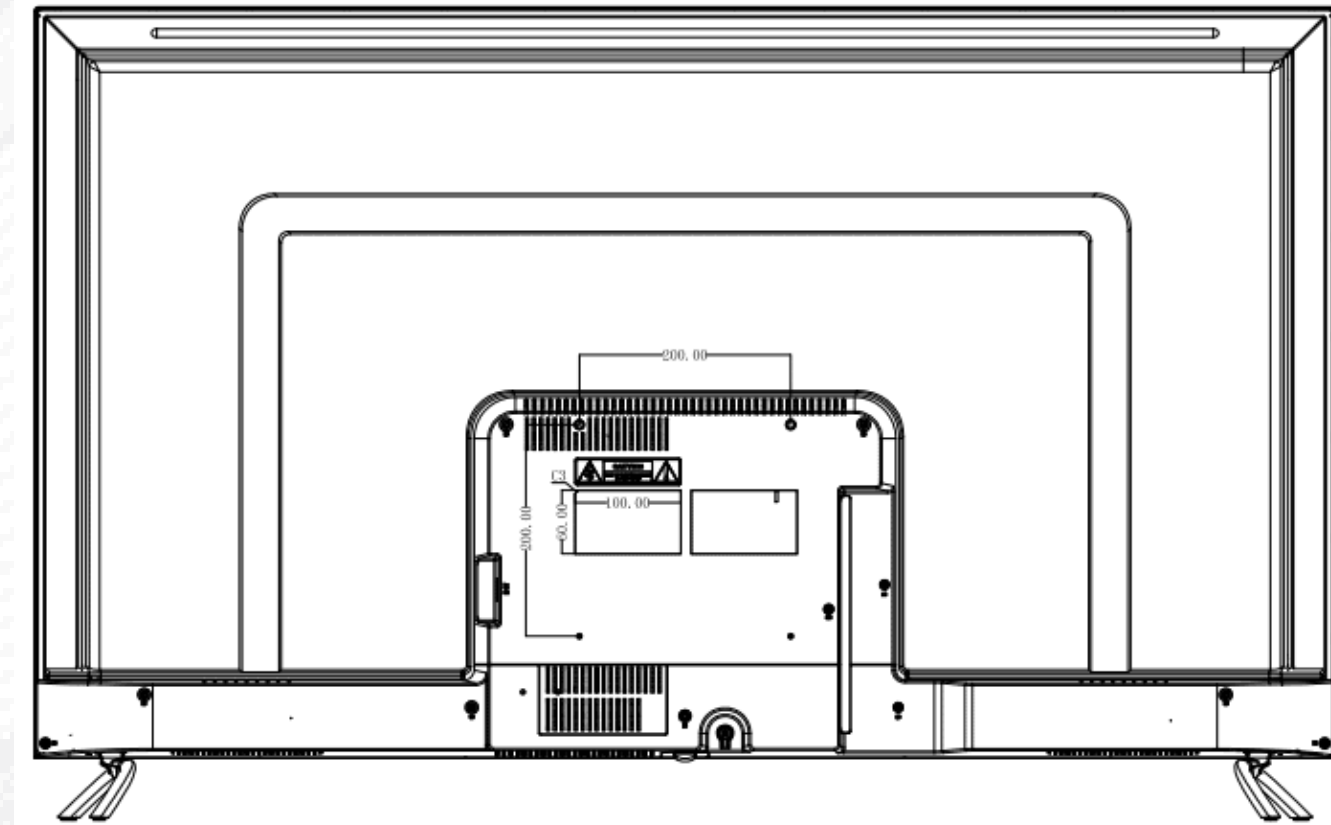

# TV - 안드로이드 11 / UHD 65" androidtv



모델	<b>U65G7L</b>	
제품 크기	1448.4*246*890.8 mm (스탠드 포함)	
	1448.4*88.6*835.5 mm (스탠드 미포함)	
박스 크기	1623*181*974 mm	
무게	18.2 Kg (스탠드 포함) / 17.7 Kg (스탠드 미포함)	
소비전력	180 W	
사용전압	100-240V / 50-60Hz	
에너지효율	1 등급 (대기전력 0.5 W 이하)	
액세서리	리모컨 (+건전지), 매뉴얼, 스탠드 (+스크류)	
입출력단자	TV 안테나 입력	1개
	HDMI 입력 [2.1]	4개 ( 1 : ARC / 1,2,3 : CEC )
	AV Input (Video,L/R)	1개
	USB	2개
	LAN	1개 (인터넷 유선)
	Wi-Fi (듀얼밴드 2.4GHz / 5GHz)	1개 (인터넷 무선)
	Optical (디지털오디오)	1개
	Earphone / Line Out	1개
베사홀규격	400 X 200 (나사 M6)	
벽걸이	GBG29-8	50",55",65" 공용 / 고정형
메인칩셋	MT9612	MSTAR 최신 칩셋 적용
안드로이드 OS	11 버전	현재 최신 버전
패널종류 / 백라이트	VA / D-LED	
해상도	UHD 4K	3840 X 2160
화면모드	절전 (기본값) / 사용자 / 표준 / 선명함 / 스포츠 / 영화 / 게임	
주요 기능 및 특징점	안드로이드 11.0 OS 탑재, Google 어시스턴트	
	TV 전용 Google Play Store	플레이 스토어 지원 - 3,000여개
	4K- 프라임비디오/넷플릭스/ 유튜브	4K 해상도 어플 지원
	WI-FI & LAN (유,무선 인터넷)	Wi-Di / HDR10 (자동 실행)
	블루투스 5.0 지원	다양한 기기 무선 연결
	리모컨 단축키로 즐기는 OTT 서비스	
	USB 4K 지원 가능 / 크롬캐스트 빌트인 (+ 스마트폰 연결)	

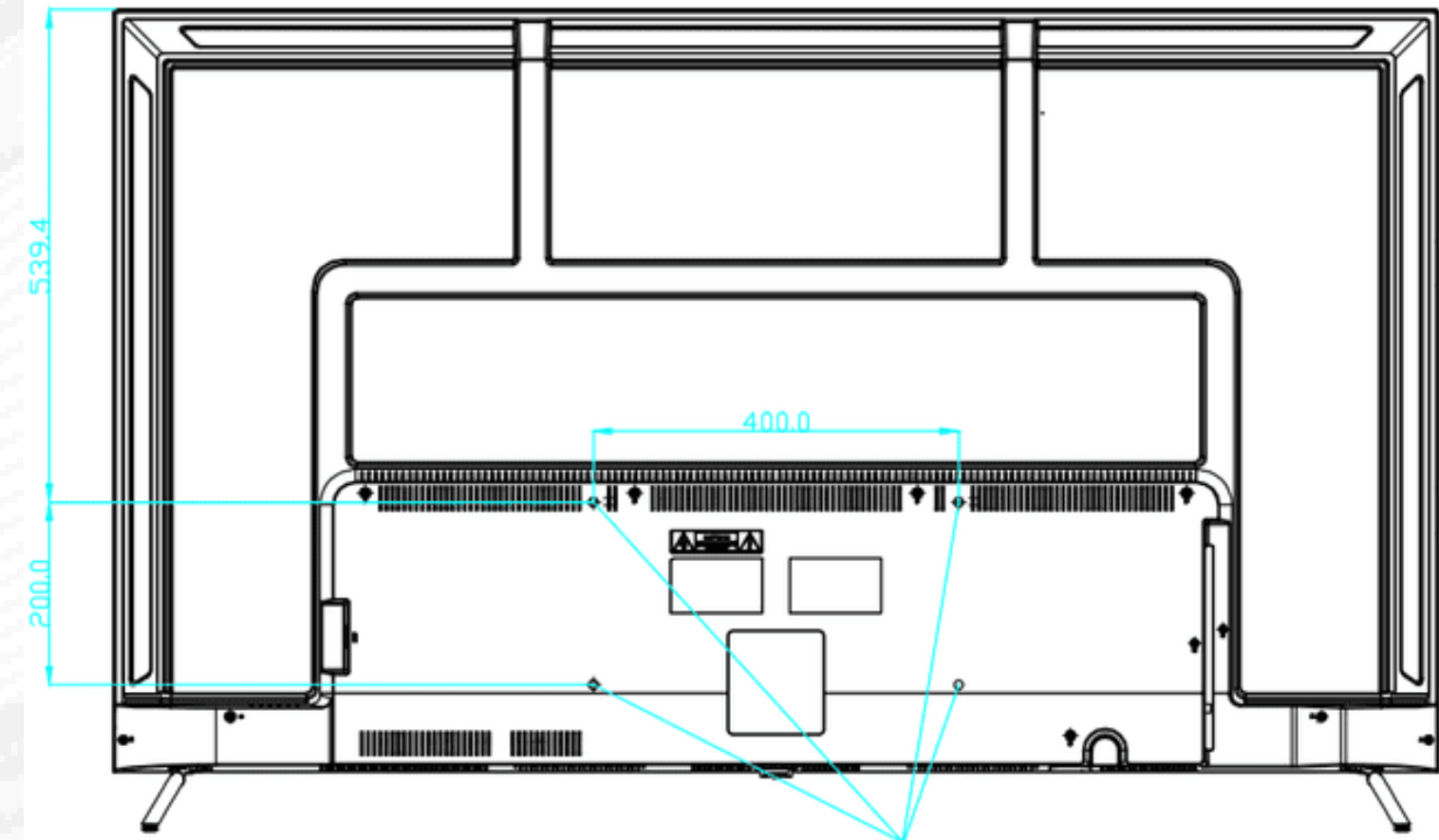



**Withhome Refresh**  
미니 건조기

1인 가정 일주일 빨래, 신혼 부부,  
아기있는 3인 가정까지 미니 건조기면 충분!



간편하게 건조하는 **컴팩트 디자인**  
공간과 설치 제약없이 어디에나 어울리는 **스타일리쉬한** 건조기입니다.

간편하게 건조하는 **컴팩트 디자인**  
공간과 설치 제약없이 어디에나 어울리는 **스타일리쉬한** 건조기입니다.





### Withhome

#### 위드홈 미니 건조기 SPECIFICATION

모델명	PSID3
건조용량	3kg
조작방식	전자식
건조시간	2시간 24분(표준코스 기준)
살균UV램프	0
PTC 히터	0
후면 2중 필터	0
전면 필터	0
색상	펄 실버
크기(mm)	490(W)x631(H)x401(D)
소비전력	700W

**KC** 안전인증대상 전기용품  
안전인증번호 : HE07062-18007

2022  
Dryer

2022년 형

자연풍코스

UV살균

※이미지는 실제와 차이가 있을 수 있습니다.

## 설치, 보관이 간편한 컴팩트한 사이즈

사이즈가 큰 고정식 의류관리기는 좁은 공간에 설치하기엔 부담스럽습니다.  
에스틸로 의류관리기는 원룸이나 좁은 공간에도  
충분히 설치할 수 있는 컴팩트한 사이즈로 공간 활용도가 높습니다.  
사용하지 않을 때는 간단히 접어 보관하고,  
여행이나 출장 시에도 휴대하여 옷을 관리할 수 있어 더욱 좋습니다.





제품사양

모델명	ILS-100VWCG
사용전원	AC 220 V / 60 Hz
크기(mm)	670(W) x 280(H) x 200(D) 설치 후 높이 1,520 mm
중량	5.2 Kg
소비전력	1200 W (평균 180 W)
색상	클라우드 그레이
안전장치	2중 과열방지 장치, 과전류 차단장치

 SE07030-21001A  
R-R-1Co-ILS-100VWCG



\*설치 후 크기



\*설치 전 크기